

Finisor asfalt Vögele Super 800-3i

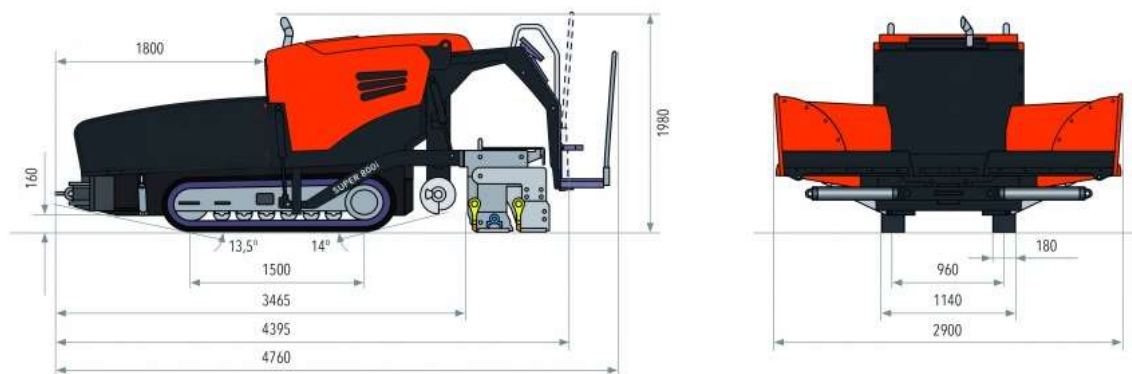

UNITATE DE PUTERE

Motor	diesel, 4 cilindri, racit cu lichid
Producător	Deutz
Tip	TCD 2.9 L4
Putere nominală	55.4 kW / 2.200 rpm
ECO Mode	54 kW / 1.800 rpm
Norma poluare	EU Stage 4, US EPA Tier 4f
Tratarea gazelor de eșapament	catalizator de oxidare a motorinei (DOC)
Putere acustică	≤ 104 dB(A) (2000/14/EC și DIN EN 500-6)
Nivelul dozei zilnice de zgomot	> 80 dB(A) (DIN EN 500-6)
Rezervor de combustibil	80 litri

CALE DE RULARE

Pe șenile	prevăzute cu papuci din cauciuc
Suprafața de contact cu solul	1500 mm x 180 mm
Suspensie	rigidă
Ajustarea tensiunii de cale	ansamblu arcuri
Sistem ungere role antrenare	durabil pe viață
Transmisie	șenile antrenate individual, hidraulic, cu sincronizare electronică

Viteze

Viteza de așternere	până la 30 m/min., infinit variabilă
Viteza de deplasare	până la 3.6 km/oră, infinit variabilă
Frâna de serviciu	hidraulică
Frână de parcare	multi disc, fără întreținere

BUNCĂR MATERIAL

Capacitate 5.8 tone
Latime 2900 mm
Înălțime descărcare 500 mm (partea de jos a buncărului de material)
Sistem de role frontale împingătoare cu acționare hidraulică

BANDA TRANSPORTOARE ȘI ȘNECURI

Banda transportoare 1 buc. dotată cu bare de alimentare interschimbabile
..... deplasare reversibilă
Antrenare hidraulică
Viteza până la 20 m/min., infinit variabilă (manual sau automat)
Șnecuri 2 buc., montate transversal, cu rotație reversibilă
Diametru 300 mm
Antrenare individuală și hidraulică
Înălțime
Standard mecanică, infinit variabilă cu 10 cm
Opțională hidraulică, infinit variabilă cu 10 cm

GRINDĂ DE AȘTERNERE

AB 220

Lățime de așternere 1.2 m
Infinit variabilă în intervalul 1.2 m până la 2.2 m
Lățime de așternere maximă 3.5 m
Lățime de lucru minimă cu sistem de reducere a lățimii de așternere 0.5 m
Versiune grindă TV
Grosimea stratului așternut până la 20 cm
Încălzire grindă cu rezistente electrice
Alimentare grindă prin generator curent trifazat

DIMENSIUNI ȘI GREUTĂȚI TRANSPORT

Ampatament 1.4 m
Lungime unitate tractor si grindă
AB 220TV 4.4 m
Greutate unitate tractor si grindă
AB 220TV 6.600 kg